

Event System 575W - DMX

19" Einschub für 6 Tageslicht-Scheinwerfer betrieben mit elektronischen Vorschaltgeräten 575W

19" plug-in board for 6 daylight flood-lights operated by electronic ballast 575W



Leistungsmerkmale	Characteristics
Anschluss über Multicore Technik für handelsübliche Scheinwerfer, in Verbindung mit Splitbox	Connection by Multicore technique for commercially available floodlights by using a split box
Einbau in spezielle Lichtsteuerschränke oder „Flight Cases“	Assembly in special light control cases or flight cases
Ausgangsleistung geregelt für konstante Lichtqualität unabhängig von der Netz-Eingangsspannung	Output power controlled for constant light quality independent of mains input voltage
Aktiver PFC für geringe Netzurückwirkung und minimale Anschlussleistung	Active PFC for minor mains reaction and minimum power input
Überhitzungsschutz	Overheating protection function
Lampenausgang kurzschluss- u. leerlauffest	Lamp output both short-circuit-proof and no-load-proof
200 Hz Rechteckstrom für flickerfreien Betrieb der Lampe	200 Hz square wave current for flicker-free operation of the lamp
Lampenleistung dimmbar im Bereich 50-100%	Lamp power dimmable in the range 50-100%
Steuerung wahlweise DMX oder Potentiometer	Control optionally via DMX or potentiometer

Event System 575W - DMX

Type	Order No.	Output / W	Lamps
19" Plug-in board PVG 5-75 AC	35 012 1000	6 x 575	BA, HMI, HTI, MSR, MSI

Technische Daten / Technical data

Festeinbau der PVG	Fixed assembly of the PVG
Netzanschluss: 47-63 Hz, 3 x 230V nom. N, PE (dreiphasig)	Mains connection: 47-63 Hz, 3 x 230V nom. N, PE (three-phase)
Eingangsleistung 4200 VA max.	Input power 4200 VA max.
Powerfaktor: typisch 0.98	Efficiency: 0,98 typ.
Netzstecker: CEE 16A abgewinkelt	Mains connector: CEE 16A angular
Lampenleistung: 6 x 575 W	Lamp power: 6 x 575 W
Lampenanschluss: 6 x 575 W konstant geregelt (Stecker Harting HAN -16) 2 x 575 W zusätzlicher Eingang (Schaltbau M1) für Einzel-EVG, durchgeschleift auf Hartingstecker PIN 7 + 8	Lamp connection: 6 x 575 W constantly controlled (connector Harting HAN -16) 2 x 575 W auxiliary input (Schaltbau M1) for single power supply, connected through on Harting connector PIN 7 + 8
DMX-Anschluss über 5-poligen Stecker/Buchse	DMX connected via 5-pole plug/bushing
Stromverlauf: Rechteckstrom ca. 200Hz	Current profile: square wave current ca. 200 Hz
Dimmbereich: 60-100% der Lampenleistung	Dimming range: 60-100% of the lamp power
FI-Schutzschalter 40A integriert	Residual current circuit-breaker 40A integrated
Abmessungen: BxHxT 19" x 4HE x 340mm (1HE = 44,5mm)	Dimensions: BxHxD 19" x 4HE x 340mm (1HE = 44,5mm)
Gewicht: ca. 15,5 kg	Weight: ca. 15,5 kg
gebaut nach IEC 60439-1	built according to IEC 60439-1
Umgebungstemperatur max. 45°C	Ambient temperature m ax. 45°C
Schutzart IP 20	Degree of protection IP 20
Schutzklasse I	Protection class I
Anzeige Frontblende: DMX LED – grün = DMX Signal vorhanden DMX LED – rot = Poti-Betrieb (blinkt) Vorrang vor DMX	Display front panel: DMX LED – green = DMX signal available DMX LED – red = potentiometer operation (flashes) has priority over DMX

Technische Daten / Technical data

geprüft nach DIN EN 55015 und DIN EN 61547	tested according to DIN EN 55015 and DIN EN 61547
zur Einhaltung der EMV Richtlinie DIN EN 55015 den POAG-Steckbolzen mit PE verbinden	connect POAG bolt to PE to comply with EMC directive DIN EN 55015
Bei Betrieb mehrerer Eventsysteme in einem Schaltschrank auf ausreichende Luftzufuhr bzw. -abfuhr sowohl zwischen den einzelnen Systemen wie auch auf der Rückseite achten. Die Rückseite des Schaltschranks sollte nach Möglichkeit offen ausgeführt sein!	When operating several event systems in one switching cabinet make sure that sufficient air supply respectively air circulation is provided both between the individual systems and on the back side. If possible the back side of the switching cabinet should have an open construction.

Hinweis: Aktive Kühlung über Lüfter integriert. Filter ist auf Verschmutzung zu kontrollieren und bei Bedarf zu reinigen oder zu erneuern.

Please note: Active cooling is integrated via fan. The filter is to be checked for contamination. If needed, it must be cleaned or renewed.

Änderungen vorbehalten / Subject to modifications.

Kontaktbelegung Ausgangsbuchse Typ Harting Pin Assignment of Output Bushing type Harting

Pin	Function
1	1 st ballast-output Ch1
2	1 st ballast-output Ch2
3	1 st ballast-output Ch3
4	1 st ballast-output Ch4
5	1 st ballast-output Ch5
6	1 st ballast-output Ch6
7	1. SCHALTBAU Pin 1 (Ch7)
8	2. SCHALTBAU Pin 1 (Ch8)
9	2 nd ballast-output Ch1
10	2 nd ballast-output Ch2
11	2 nd ballast-output Ch3
12	2 nd ballast-output Ch4
13	2 nd ballast-output Ch5
14	2 nd ballast-output Ch6
15	1. SCHALTBAU Pin 2 (Ch7)
16	2. SCHALTBAU Pin 2 (Ch8)
PE	Protective Earth

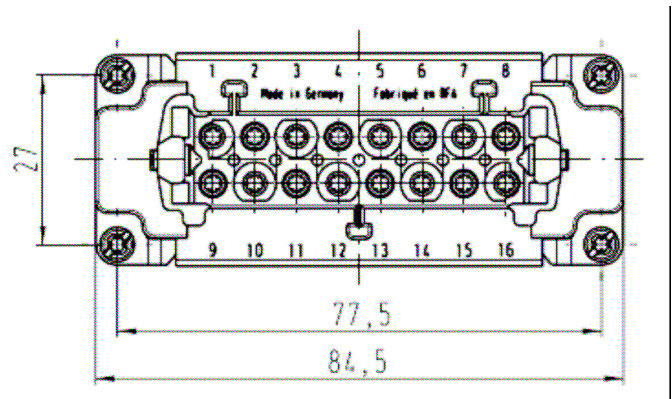

Buchsen für externes EVG Typ SCHALTBAU M1 Bushings for External Ballast Typ SCHALTBAU M1

Pin	Function
1	1. SCHALTBAU = HARTING Pin 7 2. SCHALTBAU = HARTING Pin 8
2	1. SCHALTBAU = HARTING Pin 15 2. SCHALTBAU = HARTING Pin 16
3	n.c.
4	n.c.
PE	Protective Earth

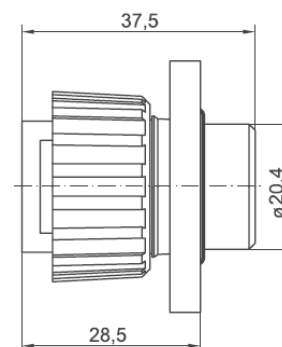

M1 E-4P+PE Stifteinsatz

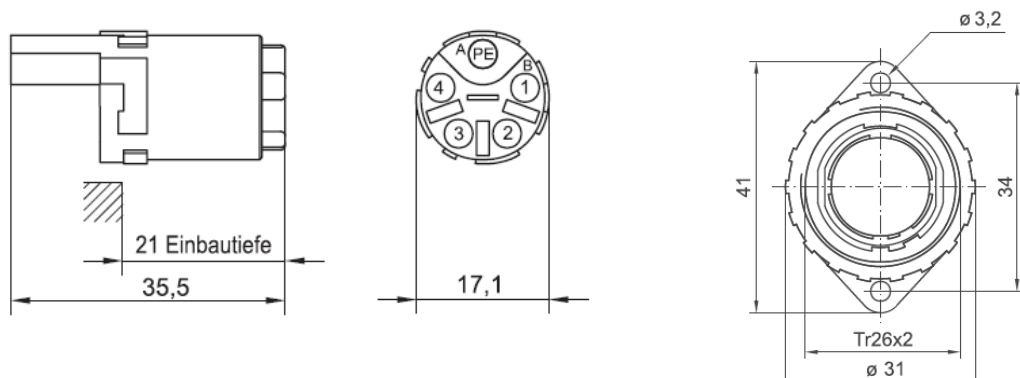

Abmessungen / Dimensions

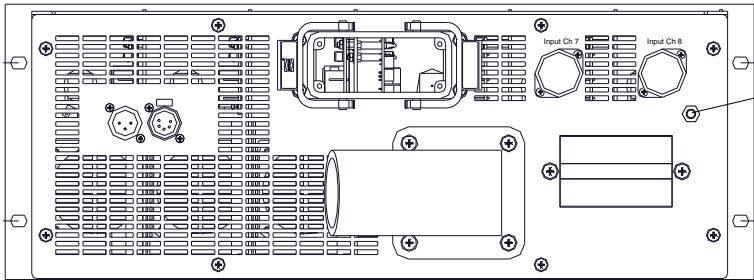
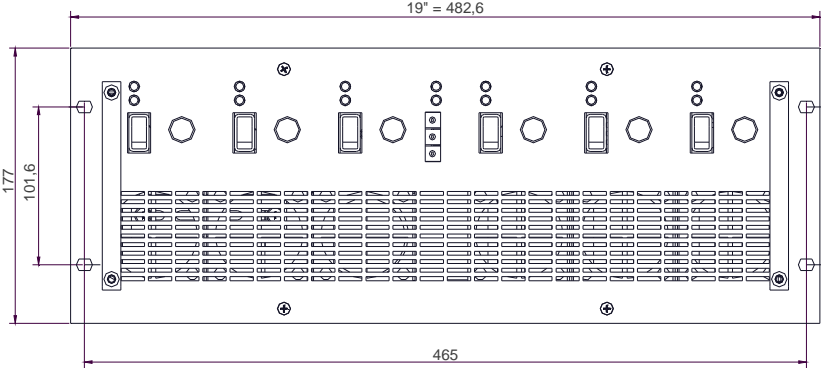

POAG - S6/15

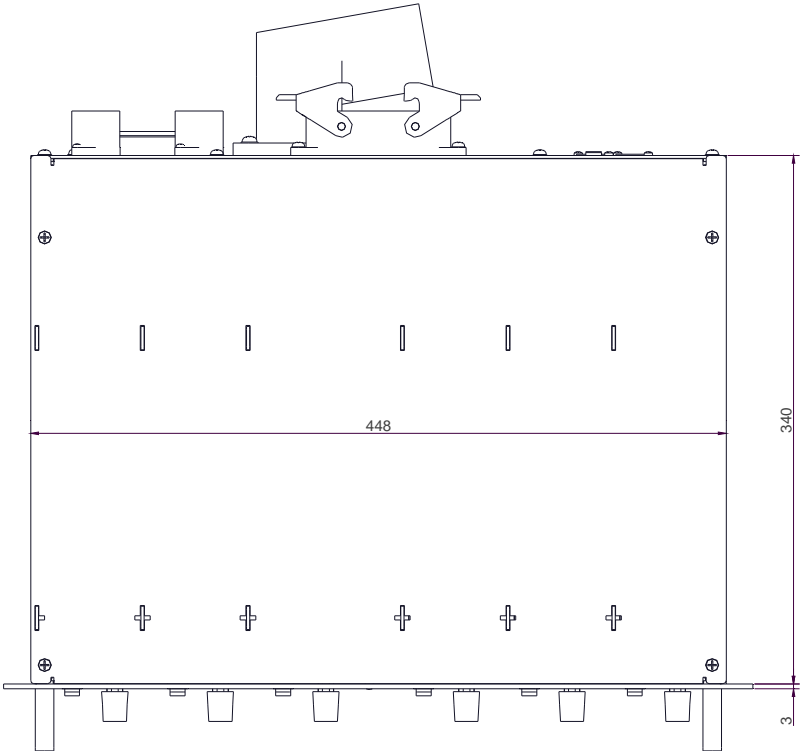

Warnhinweise

Das elektronische Vorschaltgerät (EVG) und das Zündgerät (ZG) dürfen nur unter Berücksichtigung der Bedienungsanleitung eingebaut und in Betrieb genommen werden. Im Zweifelsfall muss unbedingt Rücksprache mit Schiederwerk gehalten werden.

Das EVG und das ZG produzieren Spannungen bis zu 60 kV und elektromagnetische Störungen, die sowohl für Menschen als auch für elektronische Geräte schädlich sind. Seien Sie vorsichtig im Umgang mit hohen Spannungen. Während des Betriebs dürfen keine leitfähigen Teile berührt werden.

Vor Austausch der an das EVG/ZG angeschlossenen Lampe muss sichergestellt sein, dass das EVG/ZG bzw. das Endgerät vom Netz getrennt ist. Da auf den Kondensatoren noch Restladung vorhanden ist, besteht Lebensgefahr, wenn die Geräte nicht vom Netz getrennt sind!

Vorsicht: Die Restladung der Kondensatoren kann auch bei Trennung der Geräte vom Netz lebensgefährlich sein. Mit Vorsicht handhaben!

Das EVG und das ZG dürfen nicht in explosionsgefährdeten Bereichen oder in der Nähe von entflammaren Stoffen montiert oder eingesetzt werden. Keinesfalls dürfen die Geräte Feuchtigkeit, Staub oder anderen Verschmutzungen ausgesetzt werden. Dies kann zu Kurzschlüssen oder Bränden führen.

Darüber hinaus dürfen EVG und ZG nur unter bestimmten Voraussetzungen im Außenbereich eingesetzt werden. Im Zweifelsfall muß Schiederwerk kontaktiert werden.

Warning Notice

Do not attempt to handle or operate an electronic power supply (EPS) and ignitor before completely reading and understanding this notice. Contact Schiederwerk if you are uncertain of hazards associated with these devices.

The ignitor produces starting voltages of up to 60 kV and electromagnetic radiation interference which are hazardous to personnel and sensitive instrumentation. Exercise appropriate care in the handling of high voltages. Do not touch any conductive parts during operation.

Ensure the units are disconnected from the mains before exchanging the lamp connected to the PSU / ignitor resp. to the end application. The residual charge left on the capacitors is a danger to life if the units are still connected to mains!

Caution: The residual charge on the capacitors can be a danger to life even if the units are disconnected from the mains. Please handle with care!

Both electronic lamp ballast and ignitor must never be installed or operated in an explosive or volatile atmosphere. Never use the ballast or ignitor near flammable gases or liquids. See that there will be no moisture, dust or similar which could lead to short circuits or fire.

Before using the ballast or ignitor in any kind of outdoor application you have to take additional measures and observe special requirements. If you are uncertain, contact Schiederwerk.

Der Netzeingang und der Ausgang des EVG / ZG sind nicht potentialgetrennt. Ein Erdschluss auf der Ausgangsseite kann das EVG / ZG zerstören (kein Anspruch auf Ersatzgerät auf Gewährleistungsbasis).

Das EVG / ZG ist für den Einbau in Gehäuse entwickelt worden. Beim Einbau sind die jeweils gültigen Normen und Sicherheitsvorschriften durch den Anwender einzuhalten. Der Anwender hat für ausreichende Kühlung des Gerätes zu sorgen.

Der Einbau, die Wartung und der Austausch des EVG / ZG hat durch qualifiziertes Personal zu erfolgen. Bei durchzuführenden Arbeiten sind lokale Sicherheits- und Arbeitsschutzbestimmungen einzuhalten.

Bei Messungen am EVG / ZG muss mit äußerster Sorgfalt und einem Trenntransformator gearbeitet werden. Auf gar keinen Fall dürfen die verwendeten Messgeräte mit Erde verbunden sein.

Bei Missachtung der Bedienungsanleitung, unzulässiger Verwendung oder Missachtung rechtlicher Bestimmungen lehnt Schiederwerk jegliche Haftung ab. Technische Änderungen am Gerät können ohne vorherige Mitteilung durchgeführt werden.

ACHTUNG:

Die Absicherung des EVG muß gemäß den lokalen Bestimmungen erfolgen. Schiederwerk empfiehlt eine 2-polige Absicherung (L + N). Der Sicherungswert entspricht

$$I_{Sich} > P_{Lamp} * 1,3 / U_{Line}$$

No potential isolation is provided between line input and output. Accidentally grounding of an output terminal by direct contact or arcing to GND can damage the unit (no warranty replacement).

The unit is designed for case mounting. Due observation of electrical safety and RFI suppression code requirements is mandatory in all applications. See that sufficient cooling of EPS and ignitor is provided.

All installation and repair work on this unit is only permitted by qualified personnel. Always comply with local safety requirements when operating the unit uncased.

Extreme care must be taken when testing the unit live. The use of an isolating transformer is mandatory. On no account may grounded test instruments / meters be used for this purpose!

Schiederwerk does not assume liability for disregarding of this notice, incorrect use of the EPS and ignitor or disregarding of any legal requirements. This product is subject to technical changes without prior notice.

CAUTION:

Mains supply must be fused according to local safety regulations. Schiederwerk recommends 2 pole fuse (L+N). The appropriate fuse value can be calculated as:

$$I_{Fuse} > P_{Lamp} * 1,3 / U_{Line}$$

16.09.09